

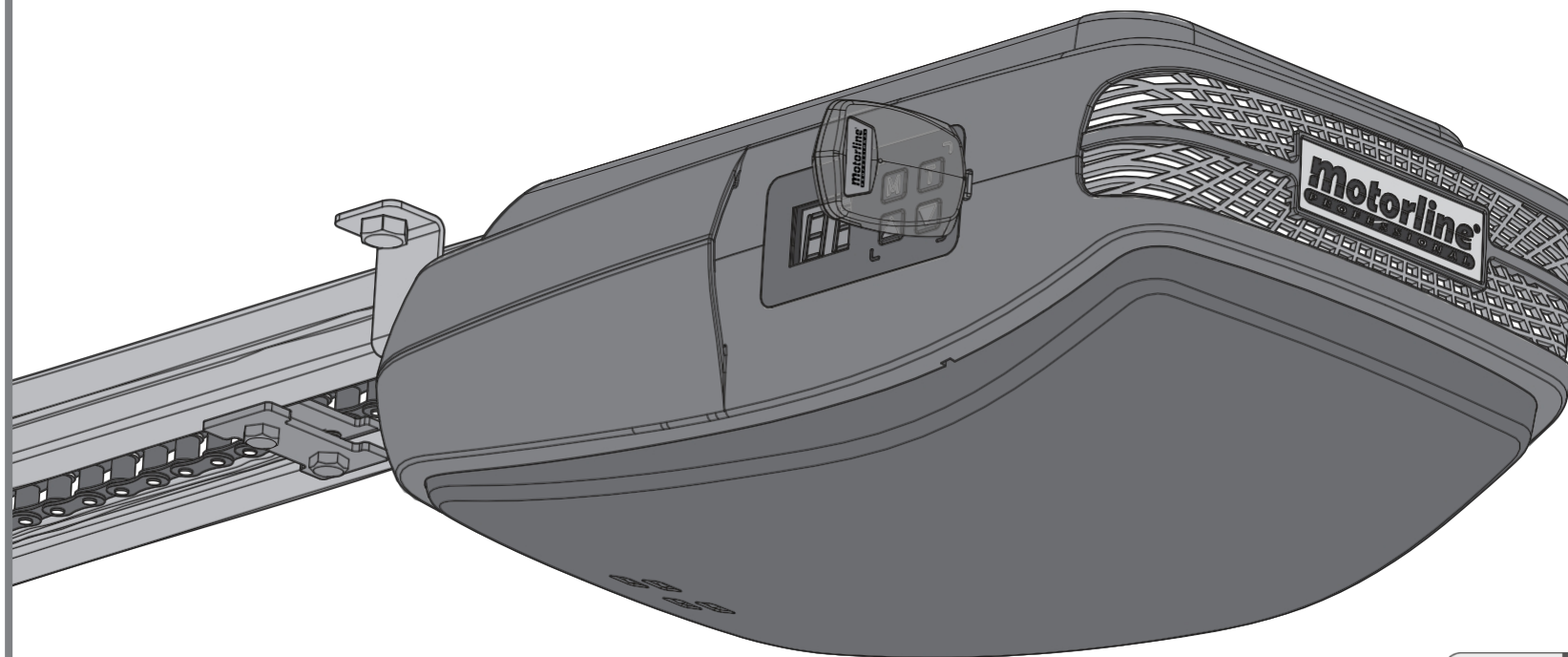

ROSSO EVO

FELHASZNÁLÓI ÉS TELEPÍTŐI KÉZIKÖNYV



motorline[®]
PROFESSIONAL









COMPATIBLE WITH
MCONNECT LINK

00. TARTALOM

TARTALOM

01. BIZTONSÁGI UTASÍTÁSOK	2B
02. CSOMAG A CSOMAGOLÁS BELSEJÉBEN	5A
03. AZ AUTOMATIZMUS MŰSZAKI ADATOK	5B.
KÉZI NYITÁS	GA.
FELSŐ FEDÉL LESZERELÉSE	GB.
FELSŐ FEDÉL CSERÉJE	GB.
A LED-EK CSERÉJE	7A.
BIZTOSÍTÉK CSERÉJE	7A.
TELEPÍTÉS ELŐTTI INFORMÁCIÓK	7B
04. TELEPÍTÉS A MOTOR RÖGZÍTÉSE A SÍNRE	8A.
AZ AUTOMATIZMUS TELEPÍTÉSE	8B.
TELEPÍTÉSI TÉRKÉP	10
05. PROGRAMOZÁS JELENET	11A
PROGRAM TÁVIRÁNYÍTÓK	11B
05. PROGRAMOZÁS „P” MENÜ FUNKCIÓK „P”	12A
ALACSONY ENERGIAFOGYASZTÁSÚ MÓD	14B
05. PROGRAMOZÁS „E”/„F” MENÜ FUNKCIÓK „E”/„F”	15A
06. TELEPÍTÉS UTÁN ÁLLÍTÓ A NYÍLÁSÁNÁL	
1GANYÚJTÓ LÁNC	1GB.
KARBANTARTÁS	1GB
07. DIAGNOSZTIKA A MOTOR CSATLAKOZTATÁSA A 24 V-OS AKKUMULÁTORHOZ	17
08. HIBAKERESÉS VEZÉRLŐTÁBLA HIBÁK TÁBLÁZATA	18
UTASÍTÁSOK A FOGYASZTÓK SZÁMÁRA MŰSZAKI SZEMÉLYZET	20
09. VEZÉRLŐTÁBLA CSATLAKOZÁSOK ROSSO EVO VEZÉRLŐTÁBLA	21

01. BIZTONSÁGI UTASÍTÁSOK

	Ez a termék az Európai Közösség (EK) biztonsági előírásainak megfelelően tanúsított.
	Ez a termék megfelel az Európai Parlament és a Tanács 2011. június 8-i 2011/65/EU irányelvének az elektromos és elektronikus berendezésekben bizonyos veszélyes anyagok használatának korlátozásáról, valamint a Bizottság (EU) 2015/863 felhatalmazáson alapuló irányelvének.
	(Alkalmazandó az újrahasznosítási rendszerrel rendelkező országokban). A terméken vagy a dokumentációban szereplő jelölés azt jelzi, hogy a terméket és az elektronikus kiegészítőket (pl. töltő, USB-kábel, elektronikus alkatrészek, vezérlők stb.) azok élettartamának végén nem szabad a háztartási hulladékkal együtt ártalmatlanítani. A hulladékok ellenőrizetlen ártalmatlanításából eredő, a környezetre vagy az emberi egészségre gyakorolt lehetséges káros hatások elkerülése érdekében ezeket a tárgyakat válassza szét a többi hulladéktól, és felelősségteljesen újrahasznosítsa őket az anyagi erőforrások fenntartható újrafelhasználásának elősegítése érdekében. Az otthoni felhasználóknak a termék megvásárlásának helyén található kereskedővel vagy a Nemzeti Környezetvédelmi Ügynökséggel kell kapcsolatba lépniük, hogy megtudják, hol és hogyan vihetik el ezeket a tárgyakat környezetbarát újrahasznosításra. Az üzleti felhasználóknak a gyártóval kell kapcsolatba lépniük, és ellenőrizniük kell a vásárlási szerződés feltételeit. Ez a termék és elektronikus tartozékai nem keverhetők más ipari hulladékkal.
	Ez a jelölés azt jelzi, hogy az elemek élettartamuk végén nem dobhatók el a többi háztartási hulladékkal együtt. Az elemeket újrahasznosítás céljából szelektív gyűjtőhelyekre kell eljuttatni.
	A különböző típusú csomagolóanyagokat (karton, műanyag stb.) szelektív hulladékgyűjtő pontokon kell leadni újrahasznosítás céljából. Különítse el a csomagolóanyagokat, és felelősségteljesen újrahasznosítsa azokat.
	Ez a jelölés azt jelzi, hogy a termék és az elektronikus kiegészítők (pl. töltő, USB-kábel, elektronikus alkatrészek, vezérlők stb.) közvetlen vagy közvetett érintkezés esetén áramütésveszélyt jelentenek. A termék kezelésekor legyen óvatos, és tartsa be a kézikönyvben szereplő összes biztonsági előírást.

ÁLTALÁNOS FIGYELMEZTETÉSEK

- Ez a kézikönyv nagyon fontos biztonsági és használati információkat tartalmaz. A telepítés/használat megkezdése előtt olvassa el figyelmesen az összes utasítást, és őrizze meg ezt a kézikönyvet biztonságos helyen, hogy szükség esetén bármikor hozzáférhessen.
- Ez a termék kizárólag a kézikönyvben leírtaknak megfelelően használható. Bármely más, a kézikönyvben nem említett alkalmazás vagy művelet kifejezetten tilos, mivel károsíthatja a terméket és súlyos sérüléseket okozhat.
- Ez a kézikönyv elsősorban szakemberek számára készült, és nem mentesíti a felhasználót a „Felhasználói előírások” szakasz elolvasásának kötelezettsége alól, amely a termék megfelelő működésének biztosításához szükséges.
- A termék telepítését és javítását kizárólag képzett és szakosodott technikusok végezhetik, hogy minden eljárás a vonatkozó szabályoknak és normáknak megfelelően történjen. Nem hivatásos és tapasztalatlan felhasználóknak kifejezetten tilos bármilyen beavatkozást végrehajtani, kivéve, ha azt szakosodott technikusok kifejezetten kérik.
- A berendezéseket rendszeresen ellenőrizni kell, hogy nincsenek-e kiegyensúlyozatlanságok és kopásnyomok a kábeleken, rugókon, zsanérok, kerekeken, tartókön és egyéb mechanikus szerelvényeken.
- Ne használja a terméket, ha javításra vagy beállításra van szükség.
- A karbantartás, tisztítás és alkatrészek cseréje során a terméket le kell választani az áramellátásról. Ez vonatkozik minden olyan műveletre is, amelyhez a termék burkolatának kinyitása szükséges.
- A termék használatát, tisztítását és karbantartását bármely 8 éves vagy annál idősebb személy, valamint olyan személyek is elvégezhetik, akiknek fizikai, érzékszervi vagy mentális képességei alacsonyabbak, vagy akik nem rendelkeznek a termékkel kapcsolatos ismeretekkel, feltéve, hogy ezeket a termék biztonságos használatában jártas, a kockázatokat és veszélyeket ismerő személyek felügyelik és utasításokat adnak nekik.

- A gyermekek nem játszhatnak a termékkel, és nem nyithatják ki az eszközöket, hogy elkerüljék a motoros ajtó vagy kapu véletlen bekapcsolását.
- Ha a tápkábel megsérült, azt a gyártó, az értékesítés utáni szerviz vagy hasonlóan képzett személyzetnek kell kicserélnie a veszély elkerülése érdekében.
- Az akkumulátor eltávolításakor a készüléket le kell választani az elektromos hálózatról.
- Győződjön meg arról, hogy a működtetett rész nyitási mozgása miatt nem alakul ki blokkolás a működtetett rész és a rögzített részek között.

FIGYELMEZTETÉSEK A SZAKEMBEREK SZÁMÁRA

- A telepítési eljárások megkezdése előtt győződjön meg arról, hogy rendelkezik a termék telepítéséhez szükséges összes eszközzel és anyaggal.
- Jegyezze fel a védelmi indexet (IP) és az üzemi hőmérsékletet, hogy megbizonyosodjon arról, hogy azok alkalmasak a telepítés helyszínére.
- Adja át a termék kézikönyvét a felhasználónak, és tájékoztassa őt a vész helyzetben történő kezeléssel.
- Ha az automatizálást gyalogos ajtóval ellátott kapura szerelik fel, akkor a kapu mozgása közben ajtózározó mechanizmust kell felszerelni.
- Ne szerelje fel a terméket „fejjel lefelé” vagy olyan elemekre támaszkodva, amelyek nem bírják el a súlyát. Szükség esetén szereljen fel konzolokat stratégiai pontokra az automatizmus biztonságának biztosítása érdekében.
- Ne szerelje a terméket robbanásveszélyes helyre.
- A biztonsági berendezéseknek védeniük kell a motoros ajtó vagy kapu esetleges zúzódási, vágási, szállítási és veszélyes területeit.
- Ellenőrizze, hogy az automatizálendő elemek (kapuk, ajtók, ablakok, redőnyök stb.) tökéletesen működnek-e, be vannak-e állítva és vízszintesek-e. Ellenőrizze azt is, hogy a szükséges mechanikus ütközők a megfelelő helyeken vannak-e.
- A vezérlőpanelt folyadékoktól (eső, nedvesség stb.), portól és kártevőktől mentes, biztonságos helyre kell felszerelni.
- A különböző elektromos kábeleket védőcsöveken keresztül kell vezetni, hogy megvédjék őket a mechanikai igénybevételtől, elsősorban a

01. BIZTONSÁGI UTASÍTÁSOK

az áramellátó kábelt. Felhívjuk figyelmét, hogy az összes kábelt alulról kell bevezetni a vezérlőpanelbe.

- Ha az automatizálást a talajtól vagy más hozzáférési szinttől 2,5 m-nél magasabban kell felszerelni, akkor a 2009. szeptember 16-i 2009/104/EK európai parlamenti és tanácsi irányelvben meghatározott, a munkavállalók munkaeszközök használatára vonatkozó minimális biztonsági és egészségvédelmi követelményeket kell betartani.
- A kézi kioldó állandó címkéjét a kioldó mechanizmushoz a lehető legközelebb kell elhelyezni.
- A termék rögzített tápellátó vezetékeire a telepítési szabályoknak megfelelően kioldó eszközöket, például kapcsolót vagy megszakítót kell felszerelni az elektromos panelen.
- Ha a telepítendő termék 230 V AC vagy 110 V AC tápellátást igényel, gondoskodjon arról, hogy a csatlakozás földelt elektromos csatlakozó táblához történjen.
- A termék csak alacsony feszültségű biztonsági vezérlőpanellel működik (csak 24 V-os motorok esetén).
- A 20 kg-nál nehezebb alkatrészeket/termékeket sérülésveszély miatt különös óvatossággal kell kezelni. Nehéz tárgyak mozgatásához vagy emeléséhez megfelelő segédeszközök használata ajánlott.
- Különös figyelmet kell fordítani a leeső tárgyak veszélyére, valamint az ajtók/kapuk ellenőrizhetetlen mozgására a termék telepítése vagy üzemeltetése során.

FIGYELMEZTETÉSEK A FELHASZNÁLÓK SZÁMÁRA

- Tartsa ezt a kézikönyvet biztonságos helyen, hogy szükség esetén bármikor hozzáférhessen.
- Ha a termék felkészülés nélkül érintkezik folyadékokkal, akkor a rövidzárlat elkerülése érdekében azonnal válassza le az áramellátást, és forduljon szakemberhez.
- Győződjön meg arról, hogy a szakember átadta Önnek a termék kézikönyvét, és tájékoztatta Önt a termék vészhelyzetben történő kezeléséről.
- Ha a rendszer javításra vagy módosításra szorul, oldja fel az automatizmust, kapcsolja ki az áramellátást, és ne használja a rendszert, amíg az összes biztonsági

a feltételek teljesültek.

- A meghibásodás helyét keresse meg és szüntesse meg, mielőtt visszaállítaná a megszakítót vagy kicserélné a biztosítékot. Ha a meghibásodás nem javítható a kézikönyv segítségével, forduljon szakemberhez.
- A motoros kapu mozgása közben tartsa szabadon a kapu működési területét, és ne gyakoroljon erőt a kapu mozgására.
- Ne végezzen semmilyen műveletet a mechanikus elemekkel vagy a zsanérokkal, ha a termék mozgásban van.

FELELŐSSÉG

- A szállító nem vállal felelősséget, ha:
 - A termék meghibásodása vagy deformálódása nem megfelelő telepítés, használat vagy karbantartás eredménye!
 - A termék telepítésekor, használatakor és karbantartásakor nem tartják be a biztonsági előírásokat.
 - A kézikönyvben szereplő utasításokat nem tartják be.
 - A sérülést jogosulatlan módosítások okozzák.
 - Ezekben az esetekben a garancia érvényét veszti.

MOTORLINE ELECTROCELOS SA.

Travessa do Sobreiro, nº29
4755-474 Rio Côvo (Santa Eugénia)
Barcelos, Portugália

SZIMBÓLUMOK JELENTÉSE:



- Fontos biztonsági tudnivalók



- Hasznos információk



- Programozási információk



- Potenciométerrel kapcsolatos információk



- Csatlakozókra vonatkozó információk



- Gombok

02. CSOMAG

A CSOMAG TARTALMA

A csomagban a következő alkatrészek találhatók:

- 01 • 01 motor
- 02 • 01 lineáris egyenes kar
- 03 • 01 lineáris ívelt kar
- 04 • 02 távirányító
- 05 • 01 rögzítő szög
- 06 • 01 kótél
- 07 • 03 motor rögzítőlemeze a sínekhez
- 08 • 01 sín rögzítőlemez a mennyezethez
- 09 • 01 sín rögzítőlemez a szemöldökfához
- 10 • 01 ajtó rögzítőlemez
- 11 • 01 erősítőlemez a rögzítőlemezhez az ajtón
- 12 • 01 ütköző
- 13 • 01 rögzítő tartozékok készlete 01 távirányító tartó

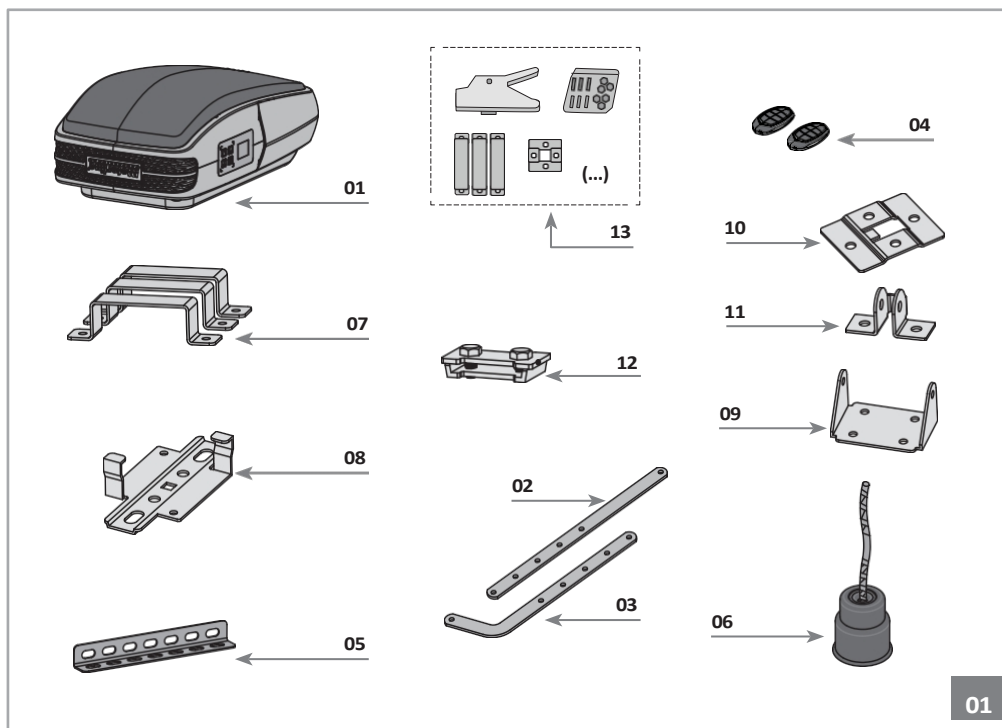

03. AZ AUTOMATIZMUS

MŰSZAKI ADATOK

A ROSSO EVO műszaki adatai a következők:

	ROSSO EVO 60	ROSSO EVO 100	ROSSO EVO 120
• Tápellátás	AC 230 V~ 50/60 Hz	AC 230 V~ 50/60 Hz	AC 230 V~ 50/60 Hz
• Motor teljesítménye	DC24V --- - 100 W	DC24V --- - 120 W	DC24V --- - 160 W
• Sebesség	140 mm/sec	140 mm/sec	140 mm/sec
• Zajszint	LpA <= 56 dB (A)	LpA <= 56 dB (A)	LpA <= 56 dB (A)
• Erő	600N	1000N	1200N
• Üzemi hőmérséklet	-20 °C és 50 °C között	-20 °C és 50 °C között	-20 °C és 50 °C között
• Hővédelem	120 °C	120 °C	120 °C
• Védettségi osztály	IP20	IP20	IP20
• Működési frekvencia	55	55	55
• Udvariassági világítás	3 perc	3 perc	3 perc
• Maximális ajtófelület	10 m	15 m	18 m ²
• Memória	100 távirányító	100 távirányító	100 távirányító
• Kód típus	Gördülő kód	Gördülő kód	Gördülő kód
• Rádiófrekvencia	433,92 MHz	433,92 MHz	433,92 MHz

MÉRETEK

A ROSSO EVO automatizmus méretei a következők:

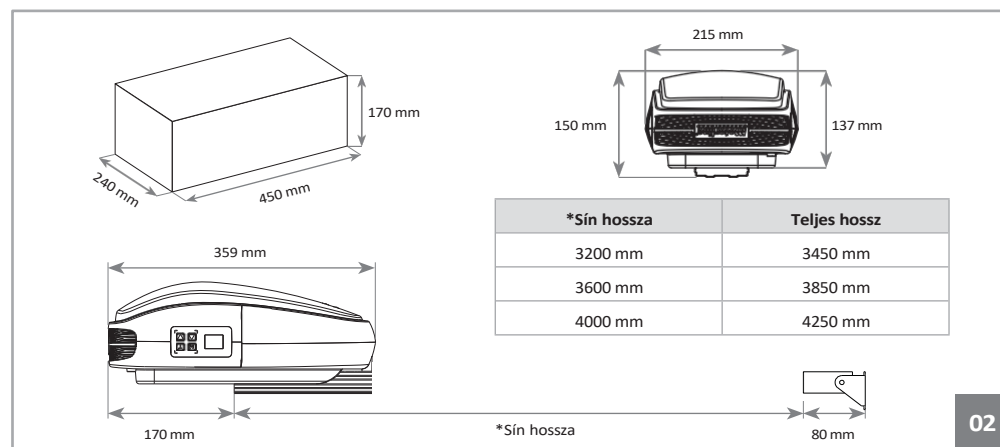

03. AZ AUTOMATIZMUS

KÉZI NYITÁS

A **ROSSO EVO** nyitási rendszer használata nagyon egyszerű és praktikus. Ehhez csak le kell húzni a kart (3. ábra). A reteszeléshez egyszerűen húzza vissza a kart az eredeti helyzetébe.

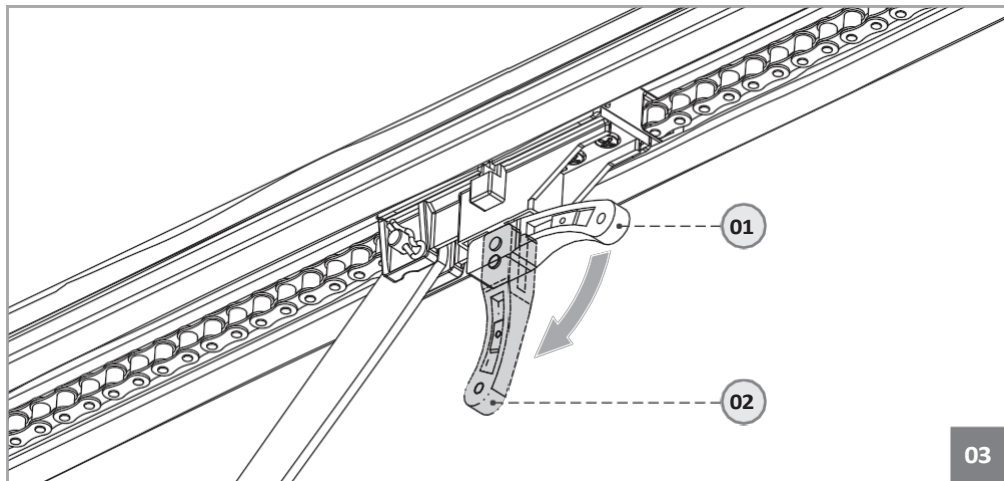

01. pozíció • Motor reteszelve

02. pozíció • Motor feloldva

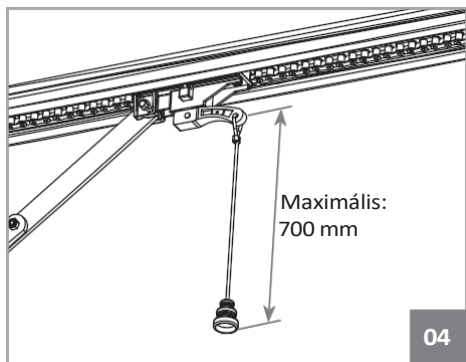

* Az automatizmus mellett egy kötél is rendelkezésre áll, amelyet a reteszelőkarra lehet felhelyezni, ami még praktikusabbá és kényelmesebbé teszi a folyamatot.

03. AZ AUTOMATIZMUS

A FELSŐ FEDÉL LESZERELÉSE

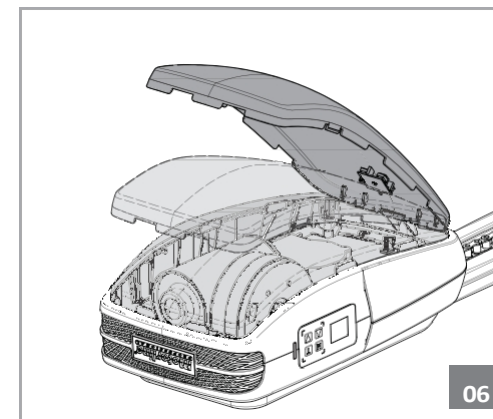
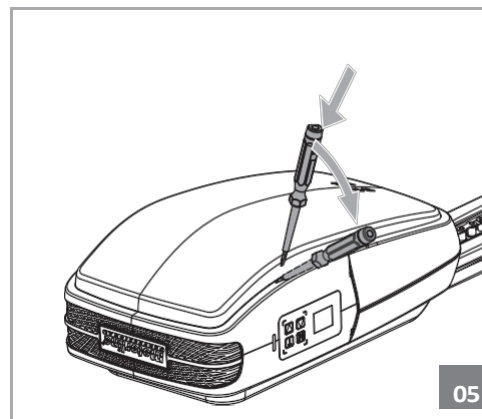

A fedél eltávolításához egyszerűen dugjon be egy kis csavarhúzózt az oldalsó lyukakba, és emelőhatással oldja ki a felső fedél és a test közötti rögzítéseket. Ezután emelje fel a fedelet, és vegye le.

A FELSŐ FEDÉL CSERÉJE

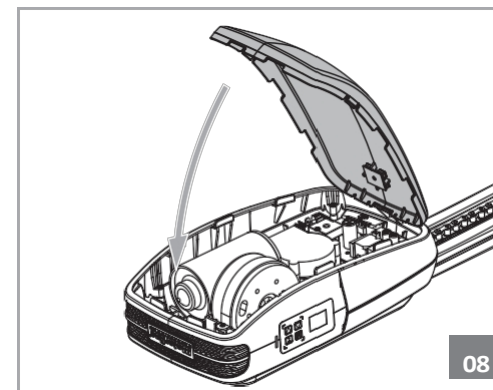
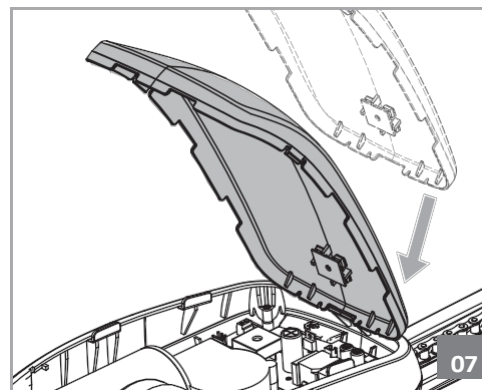

A fedél cseréjéhez először a hátsó részt kell felszerelni az ábra szerint 07. Ezután egyszerűen hajtsa le a fedelet, és nyomja le az elülső részt. A rögzítők automatikusan rögzítik a fedelet.

03. AZ AUTOMATIZMUS

A LED-EK CSERÉJE

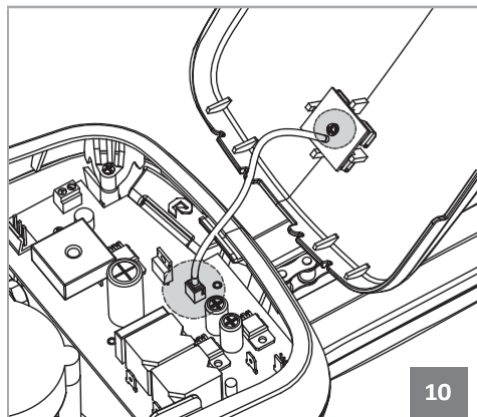
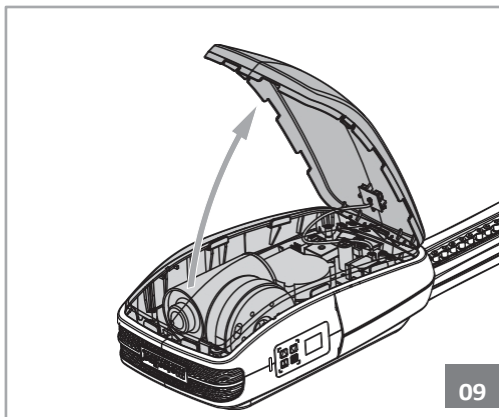

- A LED-kártya cseréjéhez fel kell nyitnia a felső fedelet, és le kell csatlakoztatnia a LED vezetékét a vezérlőkártyáról. Lazítsa meg a LED-kártyát a felső fedélhez rögzítő csavart, és vegye le a kártyát. Most csak be kell helyeznie az új LED-kártyát, csavaroznia kell, be kell illesztenie a vezetékét a vezérlőkártyába, és vissza kell zárnia a motor fedelét.

BIZTONSÁGI BIZONYÍTÉK CSERÉJE

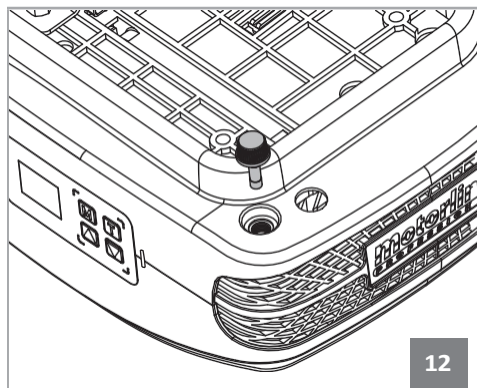
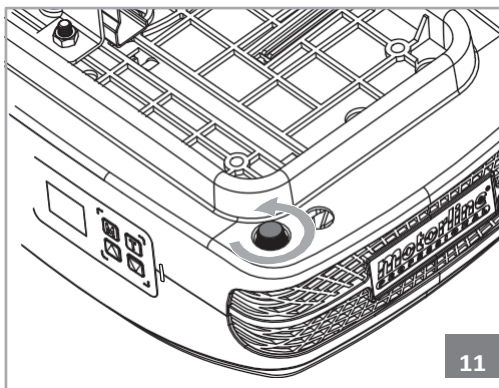

- A biztosíték cseréjéhez először lazítsa meg azt a 11. képen látható módon. Ezután húzza ki (12. kép). Az új biztosíték behelyezéséhez ismételje meg ugyanazokat a lépéseket fordított sorrendben. A készülék 250 V-os, 3,15 A-es biztosítékot használ.

03. AZ AUTOMATIZMUS

INFORMÁCIÓ TELEPÍTÉS ELŐTT

A **ROSSO EVO** megfelelő működése érdekében a telepítés előtt figyelembe kell vennie a következő paramétereket:

- Olvassa el legalább egyszer a kézikönyvben szereplő összes lépést, hogy megismerkedjen a telepítési és konfigurálási folyamattal.
 - Győződjön meg arról, hogy az ajtó szerkezete szilárd és alkalmas az automatizálásra.
- Ellenőrizze, hogy a szekcionált ajtón nincsenek-e olyan műszaki hibák, mint súrlódási pontok/akadályok, amelyek veszélyeztethetik az automatizmus tartósságát.
- Győződjön meg arról, hogy az ajtó megfelelő állapotban van a motor felszereléséhez. Ehhez emelje meg kézzel 800 mm, 1600 mm és 2000 mm magasságra a talajtól. *Ellenőrizze, hogy az ajtó ezekben a pozíciókban marad-e, vagy leereszkedik. Ha az ajtó fel- vagy lefelé mozog, az azt jelenti, hogy a rugók nincsenek megfelelően beállítva.*
- Ellenőrizze a környezetet. Gondosan értékelje az anyagi károkat, a rovarokkal való érintkezést, a beszívárgást és egyéb veszélyeket okozó tényezőket.
- Győződjön meg arról, hogy az automatizmus 230 V-os feszültségre van csatlakoztatva, és megfelelően földelve van.
- Győződjön meg arról, hogy a kapcsolódobozban megfelelő védelem van a rövidzárlatok/túlfeszültségek ellen, és hogy földelve van.
- Legyen óvatos, amikor közvetlenül a vezérlőpanelt kezeli. A nem megfelelő kezelés károsíthatja egyes elektromos alkatrészeket.
- Győződjön meg arról, hogy minden szükséges anyagot előkészített a telepítéshez.
- Értékelje a telepítendő biztonsági berendezéseket. Ezzel biztosíthatja, hogy ne történjenek váratlan balesetek.



Nagyon fontos, hogy ezeket az óvintézkedéseket betartsák!

Csak így érhető el a megfelelő működés és az automatizmus tartóssága!

04. TELEPÍTÉS

MOTOR RÖGZÍTÉSE A SÍNRE



A standard sínekkel csak a maximális magassága 2500 mm-es ajtókat lehet automatizálni.

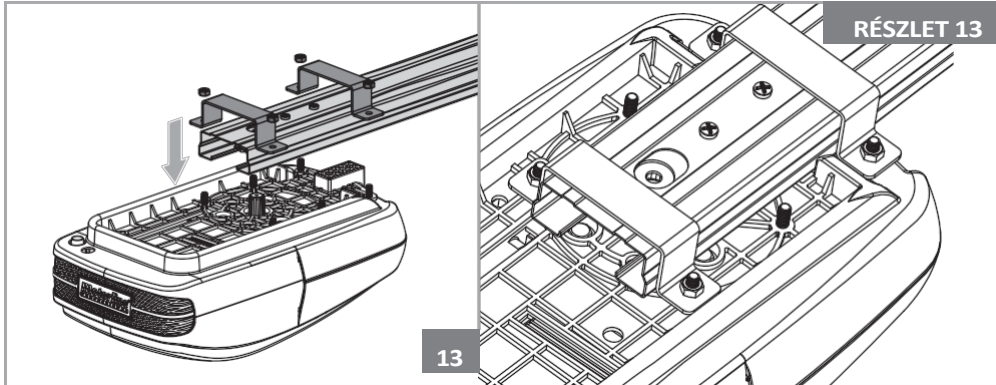

01 • Az acél sín és az automatizmus rögzítését a fenti ábrán látható lemezek és M6 anyák segítségével kell elvégezni. Csavarozzon be 4 csavart, a középső kettőt hagyja szabadon.

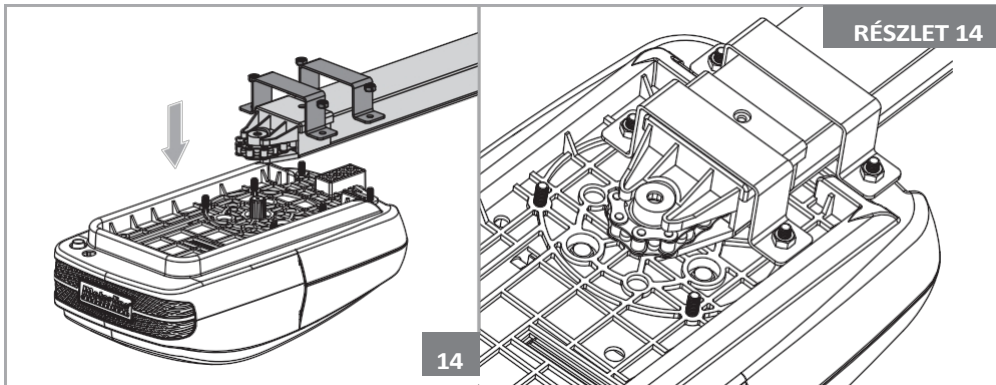

02 • Az alumínium sín és az automatizmus rögzítését a lemezek és az M6 anyák segítségével, a fenti ábra szerint kell elvégezni. Húzza meg a 4 csavart, a két elülsőt hagyja szabadon.

04. TELEPÍTÉS

AUTOMATIZÁLÁS TELEPÍTÉSE

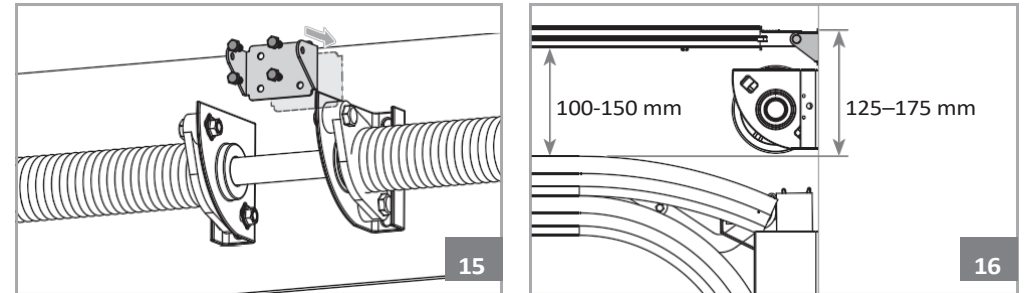

01 • Rögzítse a sín tartólemezt a szemöldökgerendához, ahogyan az a 15. képen látható. A 16. képen látható az ajtó sín és a tartólemez felső része között tartandó távolság (125-175 mm).

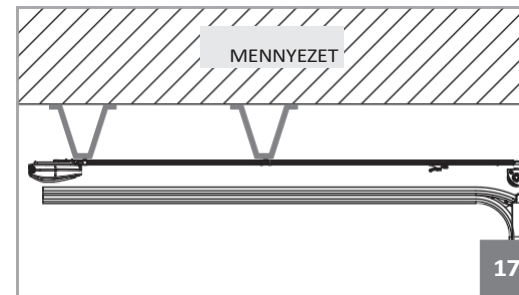

← **Megjegyzés** • Ha a fenti intézkedések be nem tartása miatt nem tudja a sínt a mennyezethez rögzíteni, akkor egy szilárd szerkezetet kell létrehozni, hogy a motort a megfelelő méretekkel rögzíthesse. Ez a szerkezet a 17. képen látható módon rögzíthető a mennyezethez.

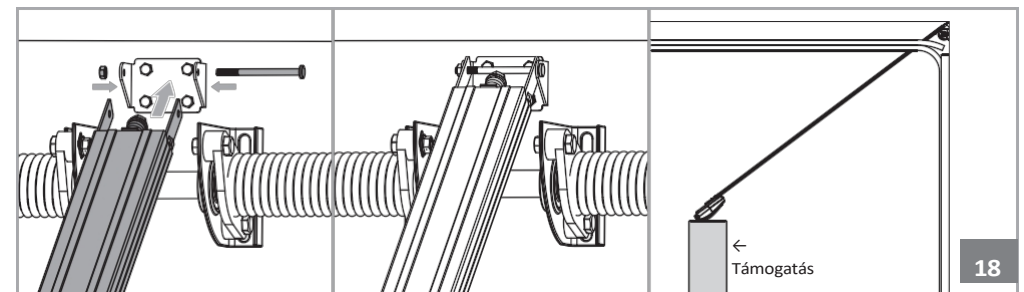

02 • Rögzítse a sínt a már felszerelt rögzítőlemezhez. A feladat megkönnyítése érdekében ezt megteheti a sínt megdőntve (motor a padlón/támaszon), ami megkönnyíti a szerelést, mivel csak a rögzítendő sínt kell kezelnie.

04. TELEPÍTÉS

AUTOMATIZMUS TELEPÍTÉSE

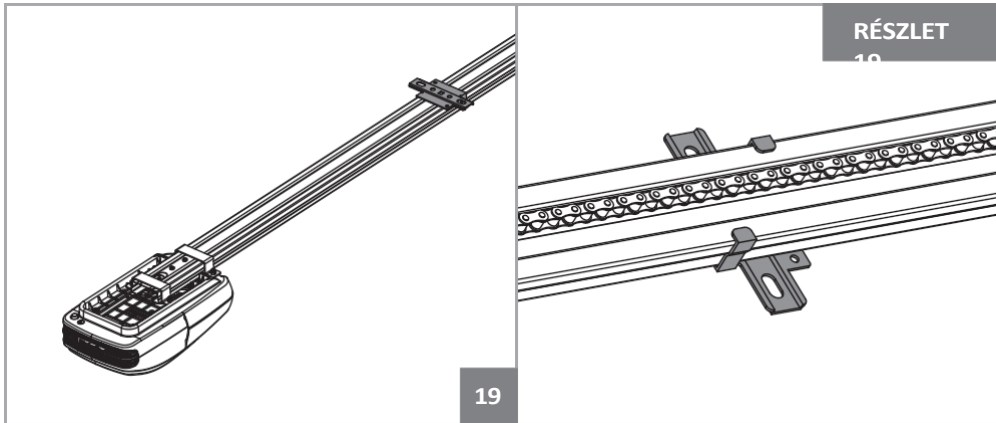

03 • Helyezze a mennyezeti sín rögzítőlemez nagyjából a fém sín közepére, ahogyan az a fenti képeken látható.



04 • Emelje fel a motort, amíg a sín vízszintesen nem áll. Szükség esetén hozzon létre egy támasztószervezetet egy szilárd felülethez, az előző oldalon látható módon, hogy a sín vízszintesen maradjon (17. kép).

Jelölje meg a lyukakat a mennyezeti lemezen és/vagy szerkezeten, és készítse el a rögzítéshez szükséges lyukakat.

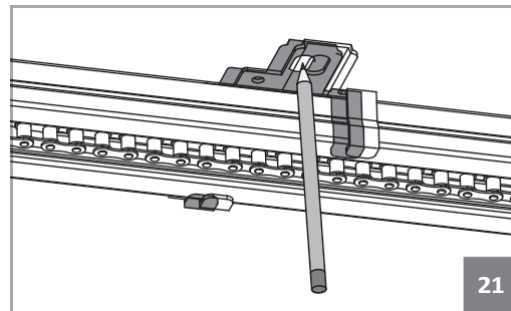

04. TELEPÍTÉS

AUTOMATIZMUS TELEPÍTÉSE

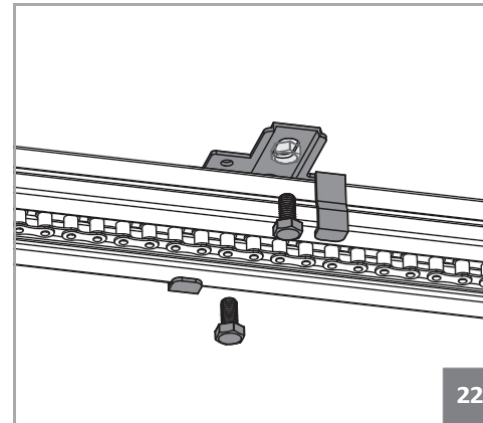

22

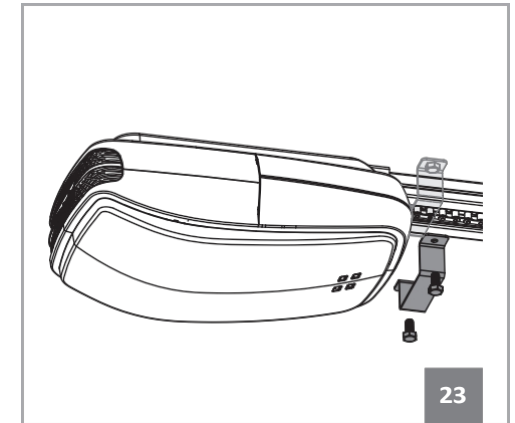

23

05 • Miután felemelte a sín és megjelölte a furatokat, rögzítse a lemezt csavarokkal. Ezt követően a rögzítést konzolokkal kell megerősíteni, ezúttal a motor közelében (23. kép).

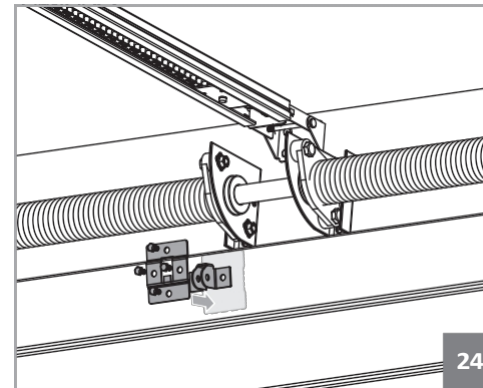

24

06 • Rögzítse a lemezeket az ajtó tetejére. A karoknak vízszintesen középen kell elhelyezkedniük a panellel, hogy az a sínekkel egy vonalban maradjon. A lehető legmagasabban kell rögzíteni (24. kép).

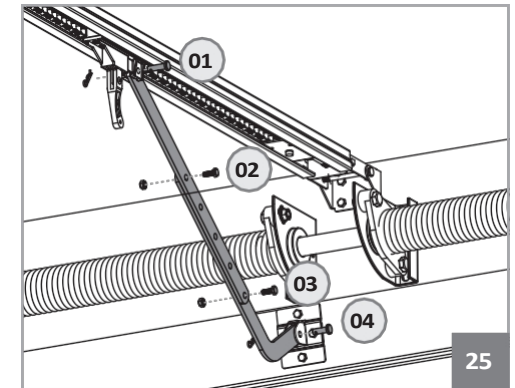

25

07 • Most rögzítse a két összekötő kart a kocsira és a felső panel lemez között. A csavarokkal és az M8 anyákkal rögzítse a 2 kart (02 és 03), majd a 2 csapszeggel és a tiplivel rögzítse azokat a kocsira és az ajtóra (01 és 04).

04. TELEPÍTÉS

TELEPÍTÉSI TÉRKÉP

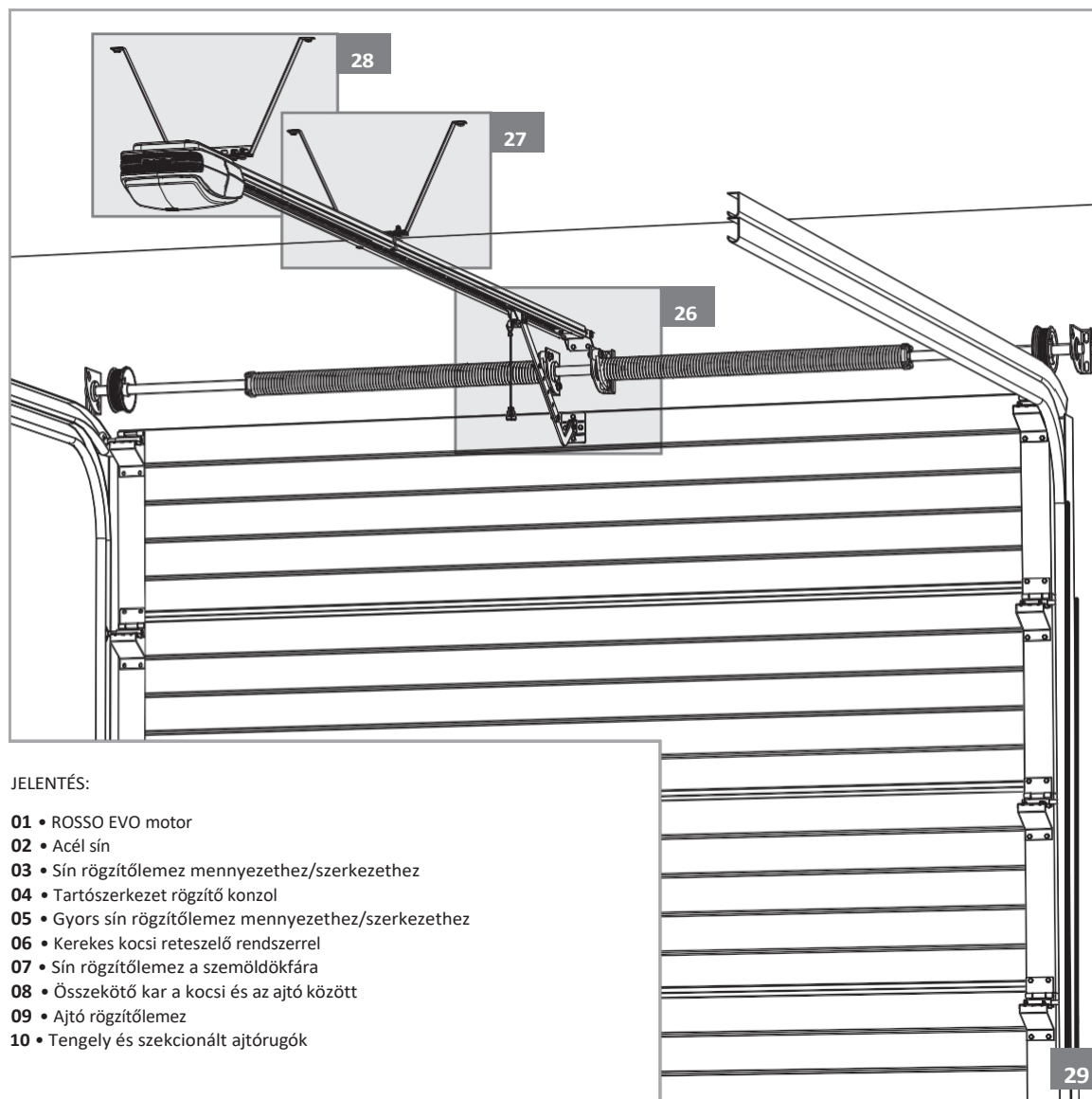
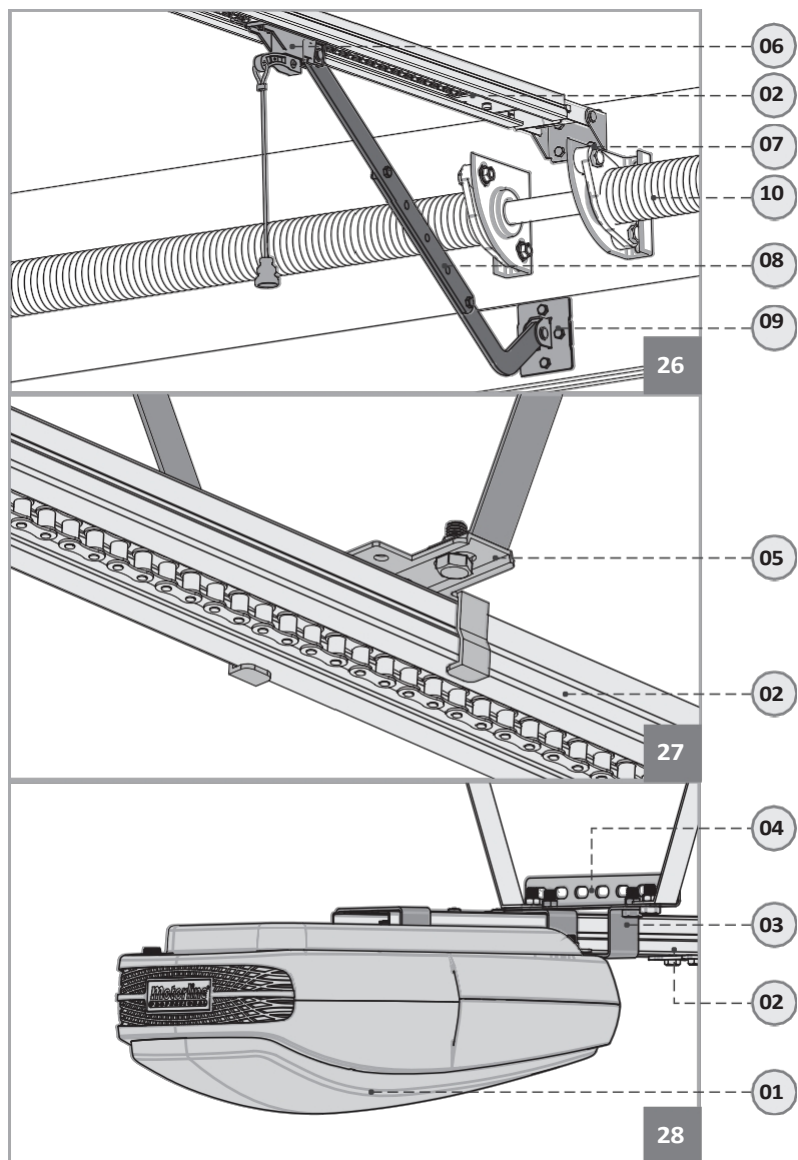

JELENTÉS:

- 01 • ROSSO EVO motor
- 02 • Acél sín
- 03 • Sín rögzítőlemez mennyezethez/szerkezetéhez
- 04 • Tartószerkezet rögzítő konzol
- 05 • Gyors sín rögzítőlemez mennyezethez/szerkezetéhez
- 06 • Kerekes kocsi reteszelő rendszerrel
- 07 • Sín rögzítőlemez a szemöldökfára
- 08 • Összekötő kar a kocsi és az ajtó között
- 09 • Ajtó rögzítőlemez
- 10 • Tengely és szekcionált ajtórugók

05. PROGRAMOZÁS

JELENTÉS



Jelmagyarázat:

- Kijelző
- M** • Főmenü
- T** • Távirányítók programozása
- Fel
- Le
- USB Type-C csatlakozó az MCONNECT LINKhez

A készülék bekapcsolásakor a kijelzőn **99-től 11-ig** visszaszámlálás jelenik meg, és a belső világítás 2 másodpercig világít. Amikor a motor készenléti állapotban van, a kijelzőn a „**00**” (Készülék bekapcsolása) üzenet jelenik meg.

Amikor a motor nyit, a kijelzőn mindig a következő üzenet jelenik meg

üzenetet. Amikor a motor zár, a kijelzőn mindig a

zenetet.

Megjegyzés: Ha jelzés céljából villogó lámpát csatlakoztat, az az ajtó mozgási ciklusa alatt villogni fog (vagy a P8-ban meghatározottak szerint fog viselkedni).

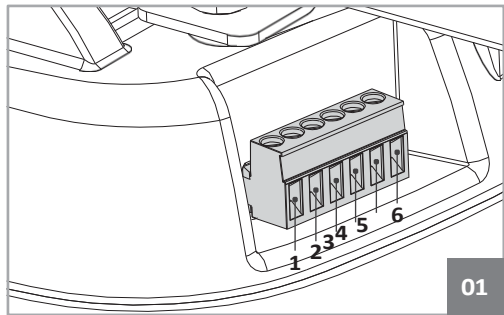

1. csatlakozó (külső) Csatlakozások

- 1 • LA - Gyalogos ajtó/Fotocella (NC)
- 2 • LO - Indítás/PP(NO)
- 3 • LE- Fotocellák (NC)
- 4 • GND (közös)
- 5 • +24 Vdc - Kiegészítő tápellátás
- 6 • Villogó lámpa +24 5W Max

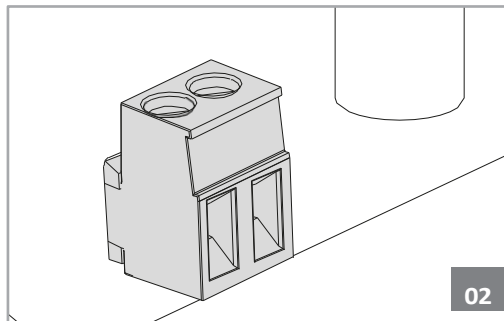

2. csatlakozó Csatlakozások (belső kártya):

Feszültségmentes érintkező, amelyhez garázs világítás vagy más világítás, villogó lámpa csatlakoztatható a meghatározott E2 időtartam alatt, vagy a P8-ban kiválasztott funkció.

05. PROGRAMOZÁS

PROGRAM TÁVIRÁNYÍTÓK

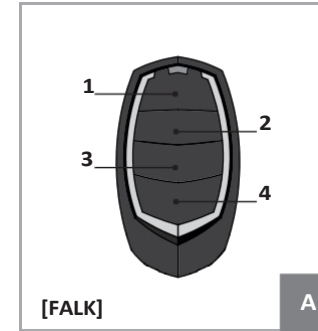

• Normál konfiguráció a kijelzőn található T gomb használatával

- 01 • Tartsa lenyomva a T gombot 3 másodpercig, amíg a kijelzőn meg nem jelenik az **SU felirat**.
- 02 • Nyomja meg a T gombot 3 másodpercig, hogy megjelenjen az első elérhető pozíció. Válassza ki a kívánt pozíciót.
- 03 • Tartsa lenyomva a T gombot 3 másodpercig, a kívánt pozíció villogni kezd. Nyomjon meg bármelyik gombot a távirányítón a mentéshez. Ezután a következő elérhető pozíció jelenik meg.
 1. **megjegyzés** • Ismétlje meg ezeket a lépéseket, ha új távirányítókat szeretne konfigurálni.
 2. **megjegyzés** • Ha nincs elérhető pozíció, töröljön egy pozíciót a ▲ vagy ▼ gomb megnyomásával, majd nyomja meg a T gombot 3 másodpercig, majd ismét a T gombot további 3 másodpercig.

• Konfigurálás már beállított távirányítók segítségével

Mivel már van konfigurált távirányító, azt felhasználhatja a vezérlőpanel memóriájának távolság szerinti megnyitására, hogy új távirányítókat konfiguráljon. Ez lehetővé teszi a könnyű konfigurálást anélkül, hogy közvetlenül hozzá kellene férnie a motorhoz.

- 01 • Készenléti állapotban (--) nyomja meg a már beállított távirányító **3** és **4** gombját, amíg a kijelzőn meg nem jelenik a **SU felirat**. Ezután engedje el a gombokat.
- 02 • Nyomja meg az új távirányító kívánt gombját a konfiguráláshoz, amíg az automatizmus el nem indul.

Megjegyzés .1 • Ismétlje meg ezeket a lépéseket, amikor új távirányítókat szeretne konfigurálni.

2. **megjegyzés** • Ez a funkció a vezérlőpanel kijelzőjén található P9 menüben aktiválható vagy deaktiválható (lásd a 11.A oldalt).

• Az összes beállított távirányító törlése

- 01 • Készenléti állapotban (--) nyomja meg a T gombot 10 másodpercig, amíg a kijelzőn a dl felirat nem jelenik meg.



A vezérlőpanel maximális kapacitása 100 távirányító, és csak Motorline Rolling Code távirányítókat fogad el!

06. PROGRAMOZÁS „P”

MENÜ FUNKCIÓK „P”

A vezérlőpanel főmenüje lehetővé teszi az automatizmus összes különböző beállításának elérését.

MENÜ	FUNKCIÓ	MAX MIN. PROGRAMOZHATÓ	ÁLLAPOT	GYÁRI ÉRTÉK	OLDAL
P0	Kézi tanfolyam programozás	-	00 Motor nyitása 00 Motor zárás	-	12A
P1	A lassulási idő beállítása	min. 1 9 max.	00 Lassítás nyitáskor 00 Lassulás a zárás során	03	12B
P2	Erőbeállítás	min. 1 9 max.	00 Erőbeállítás	04	12B
P4	Az automatikus zárási funkció programozása	min. 00 max.	00 Nincs automatikus záras 00 Automatikus zárással	00 szeg.	13A
P5	Biztonsági fotocellák aktiválása/deaktiválása	-	00 A fotocellák letiltása 00 A fotocellák aktiválása	00	13A
P6	Gyalogos ajtó nyitása/fotocellák	-	00 Gyalogos ajtók/fotocellák letiltása 00 Gyalogos ajtó/fotocellák aktiválása	00	13B
P7	Működési logika	-	00 Automatikus üzemmód 00 Lépésenkénti üzemmód 00 Kondominium mód szünetidő-előrejelzéssel 00 Kondominium mód	01	13B
P8	Villogó lámpa	-	00 Villogó lámpa 00 Állandó villogó fény 00 Udvariassági villogó fény 00 Előzetes lámpa	01	14A
P9	Távolságjeladók programozása	-	00 Távolság PGM KI 00 Távolság PGM BE	00	14B



Minden programozást készenléti állapotból (--) kell elindítani!

A kézikönyvben leírt összes menükonfigurációs utasítás a készenléti mód (--) kiindulási pontként történő használatával került végrehajtásra.

P P KÉZIKÖNYVES PÁLYA PROGRAMOZÁS

Ez a menü lehetővé teszi a motor útvonalának programozását a nyitási és zárási pontok meghatározásával.

- 01 • Nyomja meg az **M** gombot 3 másodpercig a programozási menü eléréséhez.
- 02 • A kijelzőn **a P0 felirat** jelenik meg. Tartsa lenyomva az **M** gombot 3 másodpercig. A kijelzőn **az OP felirat** jelenik meg.
- 03 • A **▲** vagy **▼** gombokkal állítsa be a nyitási pozíciót.
- 04 • Nyomja meg **az M gombot** 1 másodpercig az érték mentéséhez. A kijelzőn **a CL felirat** jelenik meg.
- 05 • A **▲** vagy **▼** gombokkal állítsa be a zárási pozíciót. Nyomja meg **az M gombot** 1 másodpercig.
- 06 • A motor automatikusan kinyílik és bezárul.
- 07 • A kijelzőn ismét a **P0** menü jelenik meg.

Megjegyzés: Hiba esetén a kijelzőn **az L4 felirat** villog (ez a hiba akkor jelentkezik, ha a vezérlőpanel túlnyomást észlel az ajtó mozgásában).

06. PROGRAMOZÁS „P”

P P A LASSULÁSI IDŐ BEÁLLÍTÁSA

Funkciók • Ez a menü lehetővé teszi a motor lassításának beállítását.

Ha az enkóder számlálása 3000 impulzus, a lassítás a menüben előre beállított érték előtt kezdődik. A menüben szereplő minden érték 5 cm-t jelent.

Például • Ha a telepítő a **P1-dA-04 értéket** választja, a lassítás 20 cm-rel a nyitási pozíció előtt kezdődik.

00	Lehetővé teszi a lassulási idő meghatározását a nyitási fázisban.	Gyári értékek 03
00	Lehetővé teszi a zárási fázis lassulási idejének meghatározását.	Gyári értékek 03

- 01 • Nyomja meg az **M** gombot 3 másodpercig a programozási menü eléréséhez.
- 02 • A kijelzőn **a P0 felirat** jelenik meg. Nyomja meg a **▲** gombot, amíg a kijelzőn **a P1 felirat** nem jelenik meg.
- 03 • Nyomja meg az **M** gombot 1 másodpercig, és a kijelzőn **a dA felirat** jelenik meg.
- 04 • A **▲** vagy **▼** gombokkal lépjen be a kívánt almenübe.
- 05 • Nyomja meg az **M** gombot 1 másodpercig a kívánt menü megnyitásához. A **▲** vagy **▼** gombokkal jelenítheti meg a kívánt értéket (az érték 1 és 9 között változik, minden érték 5 cm-t jelent).
- 06 • Nyomja meg **az M gombot** 1 másodpercig a **dA** érték megerősítéséhez. A kijelzőn **az I I**, majd **a P1** jelenik meg.
- 07 • Lépjen be újra a menübe, de **a 04.** lépésben válassza **a dF értéket**.
- 08 • Nyomja meg **az M gombot** 1 másodpercig a **dF** érték megerősítéséhez. A kijelzőn **az I I**, majd **a P1** jelenik meg.
- 09 • A kijelzőn ismét a **P1** menü jelenik meg.



Ha **10 másodpercnél** tovább nem nyom meg egyetlen gombot sem, a vezérlőpanel kilép a jelenlegi állapotból, és automatikusan készenléti módba vált, anélkül, hogy bármilyen műveletet rögzítene.

P P ERŐSÍTÉS BEÁLLÍTÁSA

- 01 • Nyomja meg az **M** gombot 3 másodpercig a programozási menü eléréséhez.
- 02 • Amikor a kijelzőn megjelenik **a P0**, nyomja meg a **▲** vagy **▼** gombokat annyiszor, amennyiszor szükséges, amíg a kijelzőn meg nem jelenik **a P2**.
- 03 • Nyomja meg egyszer az **M** gombot, hogy belépjen ebbe az almenübe.
- 04 • A kijelzőn **01** és **09** közötti érték jelenik meg, amely a motor beállított erőszintjét jelzi. A **▲** vagy **▼** gombokkal válassza ki a kívánt opciót, ahol **01** a minimális erőnek, **09** pedig a maximális erőnek felel meg.
- 05 • Nyomja meg egyszer az **M** gombot az opció mentéséhez. A kijelzőn **az I I**, majd **a P2** jelenik meg.
- 06 • A vezérlőpanel készenléti módba (--) vált, és a konfigurálás sikeresen lezárult.

Megjegyzés • A vezérlőpanel gyárilag **04-es** szintre van beállítva.

06. PROGRAMOZÁS „P”

P4 AZ AUTOMATIKUS ZÁRÓFUNKCIÓ PROGRAMOZÁSA



A **00** opció letiltja az automatikus zárást, így az ajtó csak akkor záródik be, ha parancsot kap egy konfigurált eszköztől.
Bármely más opció meghatározza az automatikus zárási időt, maximum 99 másodpercig (**99** opció).

- 01** • Nyomja meg az **M** gombot 3 másodpercig a programozási menü eléréséhez.
- 02** • Amikor a kijelzőn megjelenik a **P0**, nyomja meg a **▲** vagy **▼** gombokat annyiszor, amennyiszer szükséges, amíg a kijelzőn meg nem jelenik a **P4**.
- 03** • Nyomja meg egyszer az **M** gombot az almenü eléréséhez.
- 04** • A kijelzőn **00** és **99** közötti érték jelenik meg, amely a motor nyitás befejezésétől az automatikus zárást megkezdéséig eltelt időt másodpercben jelzi. A **▲** vagy **▼** gombokkal lapozzon a kívánt opcióra.
- 05** • Nyomja meg az **M** gombot 1 másodpercig az opció mentéséhez. A kijelzőn az **|| 06** felirat jelenik meg. • A kijelzőn ismét a **P4** menü jelenik meg.

P5 BIZTONSÁGI FOTOCELLÁK AKTIVÁLÁSA/DEAKTIVÁLÁSA

Funkcionalitás • Ha a fotocellák aktívak és az ajtó záródása közben valamilyen akadály halad át rajtuk, az ajtó irányt vált és kinyílik.

00	Fotocellák letiltása	Gyári értékek 00
08	Fotocellák aktiválása	

- 01** • Nyomja meg az **M** gombot 3 másodpercig a programozási menü eléréséhez.
- 02** • Amikor a kijelzőn megjelenik a **P0**, nyomja meg a **▲** vagy **▼** gombokat annyiszor, amennyiszer szükséges, amíg a kijelzőn meg nem jelenik a **P5**.
- 03** • Nyomja meg az **M** gombot 1 másodpercig, hogy belépjen ebbe az almenübe.
- 04** • A kijelzőn a gyári érték jelenik meg. A **▲** vagy **▼** gombokkal válassza ki a kívánt opciót.
- 05** • Az opció mentéséhez nyomja meg az **M** gombot 1 másodpercig. A kijelzőn az **|| 06** felirat jelenik meg. • A kijelzőn ismét a **P5** menü jelenik meg.



Menü Biztonsági fotocellák aktiválása/deaktiválása

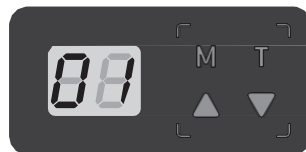

A biztonsági fotocella aktiválása

06. PROGRAMOZÁS „P”

P6 GYALOGOS AJTÓ NYITÁSA/FOTOCELLÁK

Működés • Ha az opció aktiválva van, az ajtó csak akkor működik, ha a gyalogos ajtó zárva van, vagy a fotocellák nem szakadnak meg. Ha a gyalogos ajtó kinyílik, vagy a fotocellák megszakadnak, miközben az ajtó mozog, az azonnal leáll.

00	Gyalogos ajtó/fotocellák letiltása	Gyári értékek 00
08	Gyalogos ajtó/fotocellák aktiválása	

- 01** • Nyomja meg az **M** gombot 3 másodpercig a programozási menü eléréséhez.
- 02** • Amikor a kijelzőn megjelenik a **P0**, nyomja meg a **▲** vagy **▼** gombokat annyiszor, amennyiszer szükséges, amíg a kijelzőn meg nem jelenik a **P6**.
- 03** • Nyomja meg az **M** gombot 1 másodpercig, hogy belépjen ebbe az almenübe.
- 04** • A kijelzőn a gyári érték jelenik meg. A **▲** vagy **▼** gombokkal válassza ki a kívánt opciót (00-Gyalogos ajtó/fotocellák letiltása, 01-Gyalogos ajtó/fotocellák aktiválása).
- 05** • Nyomja meg az **M** gombot 1 másodpercig az opció mentéséhez. A kijelzőn az **|| 06** felirat jelenik meg. • A kijelzőn ismét a **P6** menü jelenik meg.

P7 MŰKÖDÉSI LOGIKA

Funkcionalitás • Ez a funkció arra készíti a vezérlőpanelt, hogy különböző viselkedést tanúsítson, amikor a működés során parancsokat kap.

00	Automatikus üzemmód	Ha nyitás közben megnyomja a START gombot, a művelet leáll. Ha zárás közben megnyomja a START gombot, akkor visszafordul. Ha nyitott állapotban van, és megnyomja a START gombot, akkor bezárul. Ha leállt, és megnyomja a START gombot, akkor bezáródik.	Gyári értékek 01
08	Lépésről lépésre	Minden parancsra a manőverek során azonnal leáll. Ha nyitva van, és megnyomja a START gombot, akkor bezáródik.	
08	Társasház mód szünetidő-előrejelzéssel	Parancsok gátlása nyitáskor. Ha nyitott állapotban megnyomja a START gombot, akkor bezáródik. Ha zárás közben megnyomja a START gombot, akkor visszafordul.	

- 01** • Nyomja meg az **M** gombot 3 másodpercig a programozási menü eléréséhez.
- 02** • Amikor a kijelzőn megjelenik a **P0**, nyomja meg a **▲** vagy **▼** gombokat annyiszor, amennyiszer szükséges, amíg a kijelzőn meg nem jelenik a **P7**.
- 03** • Nyomja meg az **M** gombot 1 másodpercig, hogy belépjen ebbe az almenübe.
- 04** • A kijelzőn a gyári érték jelenik meg. A **▲** vagy **▼** gombokkal válassza ki a kívánt opciót (00 – az automatikus funkció aktiválása, 01 – a lépésenkénti működés aktiválása, 02 – a társasházi funkció aktiválása).
- 05** • Az opció mentéséhez nyomja meg az **M** gombot 1 másodpercig. A kijelzőn az **|| 06** felirat jelenik meg.
- 06** • A kijelzőn ismét a **P7** menü jelenik meg.

06. PROGRAMOZÁS „P”

P8 VILLOGÓ LÁMPÁK

Funkcionalitás • Ez a funkció a nyitás és zárás során aktiválja a világítást és a relét. Az ajtó nyitásakor és zárásakor a világítás és a relé aktív, zárásakor pedig a világítás és a relé deaktiválódik. Az udvariassági világítás aktív állapotában a világítás az E2-ben kiválasztott ideig aktív marad.

	Villogó fény (nyitás és zárás) Az ajtó nyitása/zárása során a villogó fény szakaszosan működik.	Gyári értékek 01
	Állandó villogó fény Az ajtó nyitása/zárása közben a villogó fény be van kapcsolva.	
	Udvariassági villogó fény Működés közben a villogó fény kimenetét udvariassági fényre alakítja át. az E2-ben beállított idő szerint. (14A. oldal).	
	Pre-Lamp A villogó fény ugyanúgy működik, mint a 00, de 3 másodpercig aktiválódik. bármilyen manőver előtt.	

- 01 • Nyomja meg az **M** gombot 3 másodpercig a programozási menü eléréséhez.
- 02 • A kijelzőn megjelenik a **P0**, majd nyomja meg a ▲ vagy ▼ gombokat annyiszor, amennyiszer szükséges, amíg a kijelzőn meg nem jelenik a **P8**.
- 03 • Nyomja meg az **M** gombot 1 másodpercig, hogy belépjen ebbe az almenübe.
- 04 • A kijelzőn a gyári érték jelenik meg. A ▲ vagy ▼ gombokkal válassza ki a kívánt opciót (00-Villogás (nyitás 1 Hz / zárás 0,5 Hz), 01- Fény nyitás/záráskor, 02- Éjszakai fény)
- 05 • Nyomja meg az **M** gombot 1 másodpercig, hogy elmentse ezt az opciót. A kijelzőn az **I felirat** jelenik meg.
- 06 • A kijelzőn ismét megjelenik a **P8** menü.



Villogó fény Menü



Gyári érték: Villogás
Villogó fény



A ▲ vagy ▼ gombokkal
válassza ki a kívánt opciót



A megerősítéshez nyomja meg az **M** gombot

Funkció • Ez a menü lehetővé teszi új távirányítók programozásának engedélyezését vagy letiltását egy korábban memorizált távirányító segítségével (távirányító memorizálása 15B. oldal).

	Távolság PGM KI	Gyári értékek 00
	Távolság PGM BE	

- 01 • Nyomja meg az **M** gombot 3 másodpercig a programozási menü eléréséhez.
- 02 • Amikor a kijelzőn megjelenik a **P0**, nyomja meg a ▲ vagy ▼ gombokat annyiszor, amennyiszer szükséges, amíg a kijelzőn meg nem jelenik a **P9**.
- 03 • Nyomja meg az **M** gombot 1 másodpercig, hogy belépjen ebbe az almenübe.
- 04 • A kijelzőn a gyári érték jelenik meg. A ▲ vagy ▼ gombokkal lapozzon a kívánt opcióra.
- 05 • Az opció mentéséhez nyomja meg az **M** gombot 1 másodpercig. A kijelzőn az **I felirat** jelenik meg.
- 06 • A kijelzőn ismét a **P9** menü jelenik meg.

07. PROGRAMOZÁS „E”/„F”

MENÜ FUNKCIÓK „E”/„F”

MENÜ	FUNKCIÓ	MAX MIN. PROGRAMOZHATÓ	ÁLLAPOT	GYÁRI ÉRTÉK	OLDAL
	Udvariassági világítás időtartama		-	02 perc	15A
	Kövess		-	00 másodperc	15A
	Manőver számláló	-	-	-	15B
	Gyári értékek visszaállítása	-	-	-	15B

P8 UDVIARIAS VILÁGÍTÁS IDŐ

<p>Ez a menü lehetővé teszi, hogy meghatározza azt az időtartamot (1 és 99 perc között), amely alatt a kiegészítő világítás az ajtó kinyitása vagy bezárása után bekapcsolva marad. Ez a menü csak akkor érhető el, ha a P8 menüben a Courtesy Light funkció aktív.</p>	Gyári értékek 02
---	---------------------

- 01 • Nyomja meg az **M** gombot 3 másodpercig a programozási menü eléréséhez.
- 02 • Amikor a kijelzőn megjelenik a **P0**, nyomja meg a ▲ vagy ▼ gombokat annyiszor, amennyiszer szükséges, amíg a kijelzőn meg nem jelenik az **E2**.
- 03 • Nyomja meg az **M** gombokat 1 másodpercig, hogy belépjen ebbe az almenübe.
- 04 • A kijelzőn megjelenik a gyári érték. A ▲ vagy ▼ gombokkal lapozzon a kívánt opcióra.
- 05 • Az opció mentéséhez nyomja meg az **M** gombot 1 másodpercig. A kijelzőn az **I felirat** jelenik meg.
- 06 • A kijelzőn ismét az **E2** menü jelenik meg.

P8 KÖVESS ENGEM

Ez a menü lehetővé teszi a Follow me (Kövess engem) opció aktiválását. A vezérlőpanel elindítja a zárási műveletet az Ön által ebben a paraméterben kiválasztott idő (0 és 10 másodperc között) alapján.

	Funkció kikapcsolva	Gyári értékek 00
A 0 feletti értékek aktiválják a funkciót (minden érték 1 másodpercre felel meg)		

- 01 • Tartsa lenyomva az **M** gombot 3 másodpercig a programozási menü eléréséhez.
- 02 • Amikor a kijelzőn megjelenik a **P0**, nyomja meg a ▲ vagy ▼ gombokat annyiszor, amennyiszer szükséges, amíg a kijelzőn az **E3** nem jelenik meg.
- 03 • Nyomja meg az **M** gombot 1 másodpercig, hogy belépjen ebbe az almenübe.
- 04 • A kijelzőn a gyári érték jelenik meg. A ▲ vagy ▼ gombokkal görgessen a kívánt opcióhoz.
- 05 • Az opció mentéséhez nyomja meg az **M** gombot 1 másodpercig. A kijelzőn az **I felirat** jelenik meg.
- 06 • A kijelzőn ismét az **E3** menü jelenik meg.

07. PROGRAMOZÁS „E”/„F”

MANŐVERLÉTESÍTŐ

Ez a menü az automatika által végzett teljes mozgások számát (nyitás-leállítás-zárás-leállítás) mutatja. **Példa** • Ha az P8 almenüben a kijelzőn 15, majd 65, végül 22 jelenik meg, az azt jelenti, hogy a mozgások teljes száma 156522.

- 01 • Nyomja meg az **M** gombot 3 másodpercig a programozási menü eléréséhez.
- 02 • Amikor a kijelzőn megjelenik a P0, nyomja meg a ▲ vagy ▼ gombokat annyiszor, amennyiszor szükséges, amíg a kijelzőn meg nem jelenik az **E7**.
- 03 • Nyomja meg az **M** gombot 1 másodpercig, hogy belépjen ebbe az almenübe.
- 04 • A kijelzőn megjelenik a tízezeres számjegy. 1 másodperc múlva a kijelzőn megjelenik az ezres számjegy, majd a tízes számjegy.
- 05 • A kijelzőn ismét az **E7** menü jelenik meg.



GYÁRI BEÁLLÍTÁSOK VISSZAÁLLÍTÁSA

Funkció • Ez a menü visszaállítja a gyári alapértékeket.

- 01 • Nyomja meg az **M** gombot 3 másodpercig a programozási menü eléréséhez.
 - 02 • Amikor a **P0** megjelenik a kijelzőn, nyomja meg a ▲ vagy ▼ gombokat annyiszor, amíg a kijelzőn az **E8** nem jelenik meg.
 - 03 • Nyomja meg az **M** gombot 1 másodpercig, és a kijelzőn a **00** jelenik meg. Ezután nyomja meg a ▲ gombot, hogy a kijelzőn a **01** jelenjen meg. Nyomja meg újra az **M** gombot.
 - 04 • A kijelzőn az **|||| felirat** jelenik meg.
- 2. megjegyzés** • Ez a funkció nem törli a programozott távirányítókat vagy a motor által végzett manővereket.

ALACSONY TELJESÍTMÉNYŰ MÓD

Funkció: A motor gyárilag alacsony energiafogyasztású üzemmóddal van ellátva (00) az (EU) 2023/826 rendeletnek megfelelően. 1 perc inaktivitás után a motor automatikusan ebbe az üzemmódba vált, és lekapcsolja a 24 VDC tápellátást. Ennek eredményeként a csatlakoztatott kiegészítők működése leáll.

00	Alacsony energiafogyasztású üzemmód kikapcsolva (a kiegészítők megfelelően működnek)	Gyári értékek 01
00	1 perc inaktivitás után alacsony energiafogyasztású módba vált	
00	10 perc inaktivitás után alacsony energiafogyasztású üzemmódba vált	

- 01 • Nyomja meg az **M** gombot 4 másodpercig a programozási menübe való belépéshez.
- 02 • A kijelzőn megjelenik a **P1**, majd nyomja meg többször a ▲ gombot, amíg az **F2** nem jelenik meg.
- 03 • Nyomja meg egyszer az **M** gombot az alacsony energiafogyasztású üzemmódba való belépéshez.
- 04 • A kívánt opció kiválasztása után nyomja meg az **M** gombot a beállítás megerősítéséhez.



Figyelem • A kiegészítők felszerelése előtt kötelező kikapcsolni az alacsony energiafogyasztású módot, ellenkező esetben azok nem fognak megfelelően működni.

08. TELEPÍTÉS UTÁN

ÁLLÍTÓ A NYITÁS KOR

Az automatizmusnak szüksége van egy ütközőre a nyitás és zárás során, hogy mindig ellenőrizni tudja a pályákat. Zárási manőverek során a talaj lesz az ajtó ütközője, de nyitási manőverek során szükséges egy ütközőt létrehozni az acél sínen, hogy a kocsi mindig a megfelelő helyen álljon meg.

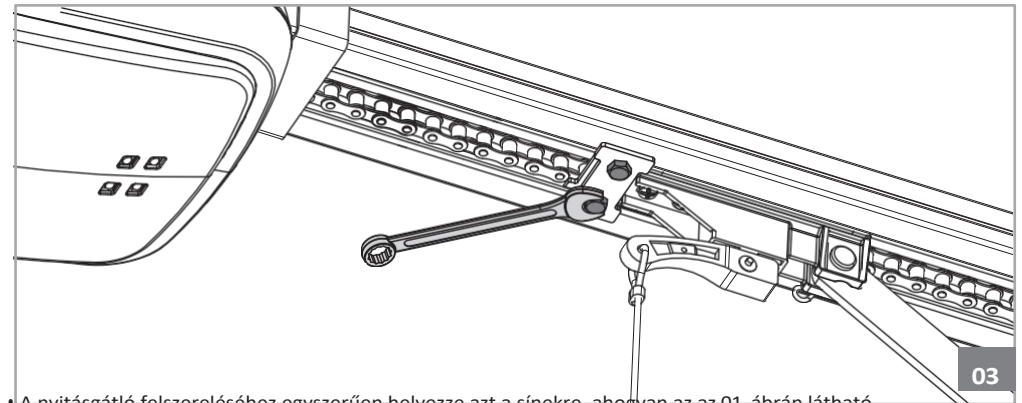
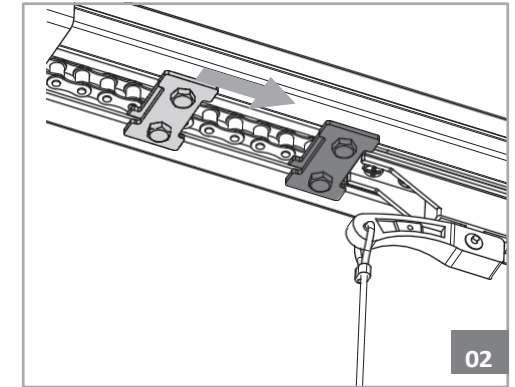
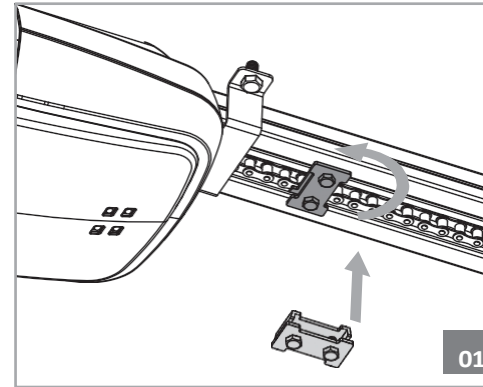

- A nyitógátó felszereléséhez egyszerűen helyezze azt a sínekre, ahogyan az az 01. ábrán látható. A rögzítőnek egy fémlappal kell rendelkeznie a sínen kívül és egy másikkal belül, így rögzítéskor biztonságosan rögzül a sínen.
- A teljesen nyitott ajtó mellett nyomja meg a reteszt, amíg meg nem érinti a kocsit (02).
- Csavarozza be a két csavart, hogy a dugó pontosan abban a helyzetben maradjon (03).

08. TELEPÍTÉS UTÁN

A STRETCH RAIL LÁNC

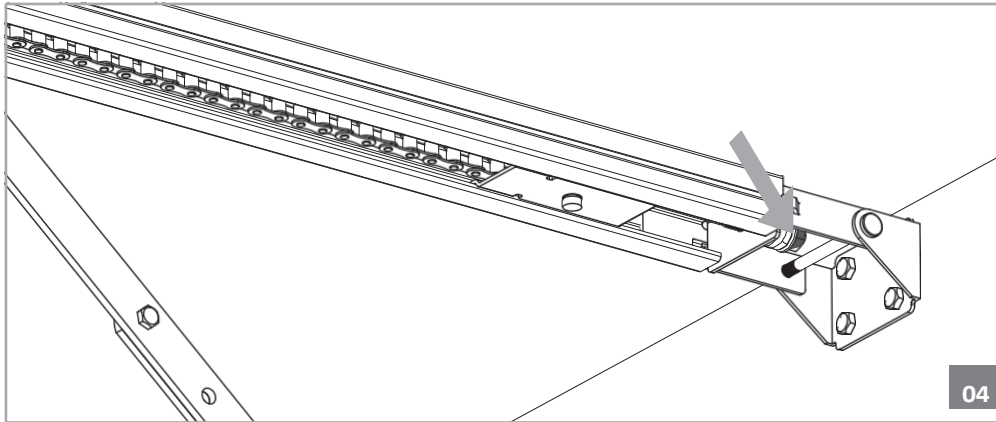

Az automatizmus megfelelő működéséhez a láncot nagyon jól be kell állítani. Ehhez csak meg kell húzni vagy meg kell lazítani a fenti képen árnyékolt anyát egy csavarkulccsal, ami megfeszíti vagy meglazítja a láncot.

A lánc nem lehet túl feszes, mert akkor túlzottan megakad és károsíthatja a motoros reduktort, de nem is lehet túl laza, mert akkor a közepén megereszkedik és kiesik a sínekből.

Megjegyzés • A rugós feszítő soha nem szabad teljesen összenyomódnia, mert ez azt jelenti, hogy maximális feszültség alatt van!

KARBANTARTÁS

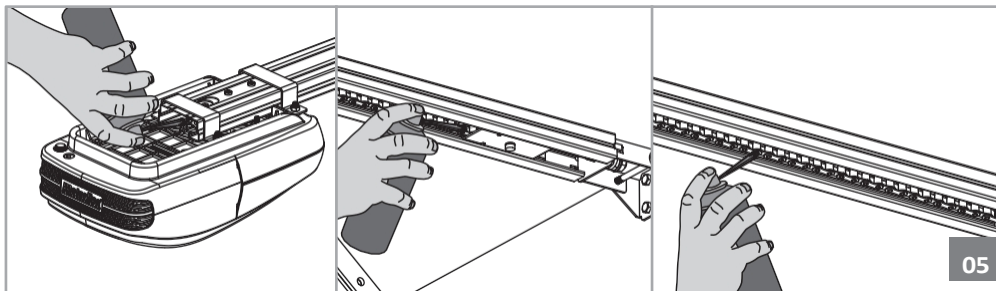

Az egyetlen szükséges karbantartási művelet az automatizmus és a sín mozgási tengelyeinek kenése. A sínek mindkét végén található fogaskerekeket, valamint azok tartócsapágyait és láncát legalább évente egyszer meg kell kenni.

09. DIAGNÓZIS

CSATLAKOZTATSA A MOTORT A 24 V-OS AKKUMULÁTORHOZ

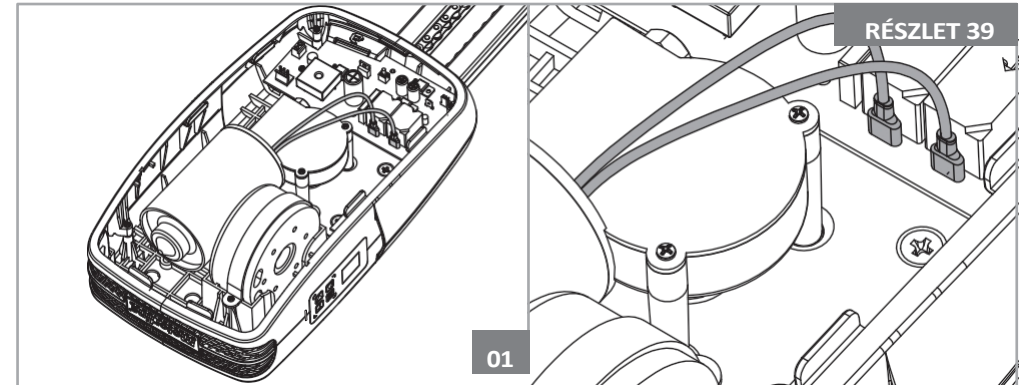

Automatizmus meghibásodása vagy működési zavar esetén meg kell állapítania, hogy melyik alkatrész (motor vagy vezérlőpanel) hibás. Ehhez tesztelje a **24 V DC** áramellátáshoz közvetlenül csatlakoztatott motort, hogy megbizonyosodjon arról, hogy az működik-e.

Csak válassza le a vezérlőpanelhez csatlakozó két motorkábelt (a 01. képen árnyékolva), és csatlakoztassa őket közvetlenül egy **24 V DC** akkumulátorhoz, ahogyan az a 02. képen látható.

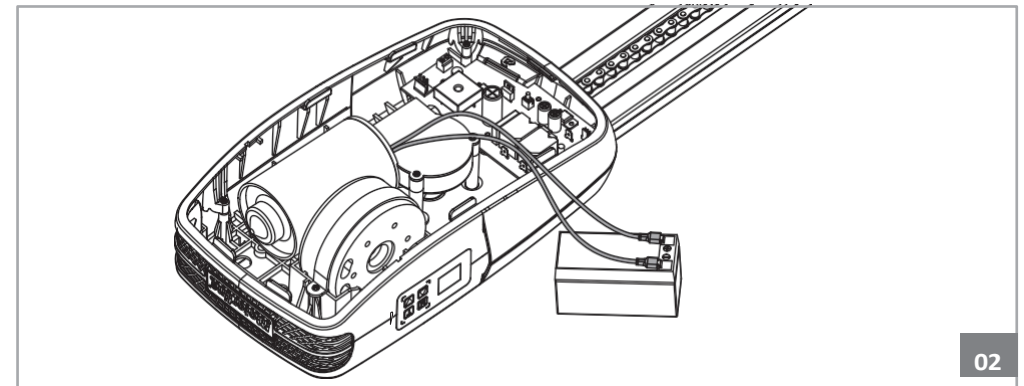

A motor kábelek csatlakoztatásának nincs meghatározott módja. Az egyetlen különbség az, hogy ha a motort egy bizonyos módon csatlakoztatja, akkor az egy irányba fog forogni, ha pedig a vezetékeket fordítva csatlakoztatja, akkor a másik irányba fog forogni.

10. HIBAMEGÁLLAPÍTÁS

VEZÉRLŐKÁRTYA HIBÁK TÁBLÁZATA









Kijelző	Leírás	Ok	A probléma megoldása
	<ul style="list-style-type: none"> Motor kinyitása (Motor nyitási manőverben) 	<ul style="list-style-type: none"> Nyitás. 	
	<ul style="list-style-type: none"> Motor bezárása (Motor zárási manőverben) 	<ul style="list-style-type: none"> Zárás. 	
TÁVIRÁNYÍTÓ TÖRLÉSE 	<ul style="list-style-type: none"> Ha az összes távirányító törölve van. (Teljes visszaállítás) 	<ul style="list-style-type: none"> Az összes távirányító törölve lett. 	<ul style="list-style-type: none"> Új távirányítókat kell programoznia.
AUTOMATIKUS ZÁRÁS SZÁMOLÁSA 	<ul style="list-style-type: none"> Amikor az ajtó automatikus zárásra vár. (Szünetidő számlálás) 	<ul style="list-style-type: none"> Az automatikus zárás aktiválva és visszaszámlálás folyamatban. 	
HELYES MŰKÖDÉS 	<ul style="list-style-type: none"> Amikor bármelyik érték mentésre kerül. (Paraméterek mentése) 	<ul style="list-style-type: none"> A menü értékei megváltoztak és mentésre kerültek. 	
GOMB NYOMÁSA 	<ul style="list-style-type: none"> Gomb megnyomásakor. (Parancs LO bemeneten) 	<ul style="list-style-type: none"> Gomb, kulcsválasztó vagy külső vevő által adott parancs. 	<ul style="list-style-type: none"> Ellenőrizze, hogy az LO folyamatos-e vagy csak pillanatnyi.
AKTÍV ÉS NYITOTT FOTOCÉLL 	<ul style="list-style-type: none"> Amikor a fotocella aktiválódik és megnyílik. (Fotocella megszakítva) 	<ul style="list-style-type: none"> A funkció aktív és az áramkör nyitott. 	<ul style="list-style-type: none"> Ellenőrizze a fotocella áramkörét és működését (shunt LE+GND).
AKTÍV ÉS NYITOTT GYALOGOS AJTÓ 	<ul style="list-style-type: none"> Amikor a gyalogos ajtó aktív és nyitva van. (Gyalogos ajtó bemenet aktiválva) 	<ul style="list-style-type: none"> Funkció aktív és áramkör nyitva. 	<ul style="list-style-type: none"> Ellenőrizze a gyalogos ajtó/fotocella áramkört és működését (Shunt LA+GND)
AKADÁLY ÉSZLELVE VAGY TÚLZOTT ERŐ 	<ul style="list-style-type: none"> Ha nagyobb akadályt észlel. (A kiválasztott erőszintet túllépte) 	<ul style="list-style-type: none"> Alacsony erőszint, növelje az értéket a P2-ben. 	<ul style="list-style-type: none"> Lépjön be a P2 menübe, és állítsa be az értéket a korábban meghatározott pontnak megfelelően.



A hibák 5 másodpercig megjelennek a kijelzőn!

10. HIBAMEGÁLLAPÍTÁS

VEZÉRLŐKÁRTYA HIBÁK TÁBLÁZATA

Kijelző	Leírás	Ok	A probléma megoldása
TELJES MEMÓRIA 	<ul style="list-style-type: none"> Amikor megpróbálja programozni a távirányítót, de nincs szabad pozíció. A memória megtelt 	<ul style="list-style-type: none"> Túllépte a programozható távirányítók számának határát. 	<ul style="list-style-type: none"> Lehetőség további vevőegység telepítésére.
HIBA AZ INFORMÁCIÓK VÉTELÉBEN 	<ul style="list-style-type: none"> Amikor a vezérlőpanel nem érzékeli a kódolót. Enkóder hiba. 	<ul style="list-style-type: none"> A kódoló nem fogad mozgási információkat. 	<ul style="list-style-type: none"> Ellenőrizze, hogy az enkóder csatlakoztatva van-e. Ellenőrizze, hogy a motor mozog-e.
MUNKAI DŐ TÚLZÁR 	<ul style="list-style-type: none"> Ha a motor több mint 1 percig folyamatosan működik. 	<ul style="list-style-type: none"> A motor túlzottan nagy sín pályával vagy túlzottan nagy futással rendelkezik. 	<ul style="list-style-type: none"> Ellenőrizze a sín mérés és az időt, hogy a működési idő ne haladja meg az 1 percet.
HIBÁS PÁLYA PROGRAM 	<ul style="list-style-type: none"> Amikor a nyitás előtt próbálja programozni a zárást. 	<ul style="list-style-type: none"> Helytelen programozási irány vagy a motor rossz csatlakoztatása. 	<ul style="list-style-type: none"> Ellenőrizze, hogy a pályát a megfelelő irányba programozza-e, vagy hogy a motor nincs-e rosszul csatlakoztatva.
A MOTOR TERHELT 	<ul style="list-style-type: none"> Amikor a vezérlőpanel erőfeszítést észlel az automatikus pályaprogramban (P0). Túlterhelés a hajtóműben. 	<ul style="list-style-type: none"> Amikor a vezérlőpanel erőfeszítést észlel az automatikus pályaprogramban (P0). A motor terhelése meghaladja a maximális értékeket. 	<ul style="list-style-type: none"> Ellenőrizze az ajtót kézzel. Ellenőrizze a láncot és a sínt. Ellenőrizze a fogaskereket.
ÁLLÓ 	<ul style="list-style-type: none"> Amikor a motor készenléti állapotban van, és parancsra vár. 		
BEMENETI CSATLAKOZÓ 3 - 3. PIN 	<ul style="list-style-type: none"> Amikor a 3. csatlakozó 2. és 3. bemenete zárva van (áramkör zárva). 	<ul style="list-style-type: none"> A levegő áramlásához nyitott parancs aktiválva 	
BEMENETI CSATLAKOZÓ 3 - 4. PIN 	<ul style="list-style-type: none"> Amikor a 3. csatlakozó 2. és 4. bemenete zárva van (áramkör zárva). Bekapcsolja a motor lámpáját az E2-ben meghatározott időre. 	<ul style="list-style-type: none"> Parancs a lámpa bekapcsolására 	
KIMENETI CSATLAKOZÓ 3 - PIN 4 	<ul style="list-style-type: none"> Amikor az ajtó zárva van (leállt) és a kódoló mozog. 	<ul style="list-style-type: none"> A motor a vezérlőpanel parancsa nélkül mozgott. 	



A hibák 5 másodpercig megjelennek a kijelzőn!

10 HIBAMEGÁLLAPÍTÁS

UTASÍTÁSOK A VÉGLEGES FOGYASZTÓK SZÁMÁRA / UTASÍTÁSOK A MŰSZAKI SZEMÉLYZET SZÁMÁRA

Rendellenesség	Eljárás	Teendők	Eljárás II	A probléma eredetének feltárása	
• A motor nem működik	• Ellenőrizze, hogy a 230 V-os tápellátás csatlakozik az automatizáláshoz, és a biztosíték megfelelően működik	• Még mindig nem működik	• Forduljon a MOTORLINE -hoz képzett szakember.	1 • Vegye le a felső fedelet a motor; Nincs 24 V:	A) 24 V-os: 1 • Győződjön meg arról, hogy a vezérlőpanel a probléma. Ha nem, akkor a probléma a 2 • Mérje meg a 24 V-os transzformátor a biztosíték, az elektromos kábelek vagy a kimenet, hogy felismerje a hiba helyét a hiba a motorban van-e B) elektromos áramban van. Ellenőrizze az összes hibás működést; 1 • Ellenőrizze a 230 V-os transzformátort a sérült alkatrészt vagy bemenetet. Ha 230 V-ot mér a bemeneten, a transzformátor diagnosztikájáról és javításáról. a motort táplálja, hogy a hiba a motorban van-e B) vagy a vezérlőpanelen. Cserélje ki rendszereket.
	• Győződjön meg arról, hogy a gyalogos ajtó biztonságosan	• Még mindig nem működik	• Forduljon a MOTORLINE -hoz képzett technikus.	1 • Adjon parancsot a távirányítón összes vezérlőt, hogy kinyíljon, és ellenőrizze a LED-ek csatlakozását a fotocellákhoz az ajtó kapcsolati áramkörének működésével. összes a gyalogos ajtó csatlakozását	2 • Ha kétszer villog, akkor a a fotocellák áramköri csatlakozása. 3 • Ha háromszor villog, akkor problémája van. Ellenőrizze az problémák vannak. Ellenőrizze az
• A motor nem mozog, zajt ad	• Nyissa ki a motort és mozgassa az ajtót kézzel ellenőrizni mechanikai problémák az ajtón.	• Bármilyen probléma problémák?	• Forduljon az ajtó technikushoz.	1 • Ellenőrizze az ajtóhoz és az automatizáláshoz kapcsolódó összes mozgási tengelyt és mozgási rendszert (sínek, csigák, csavarok, zsanérok stb.), hogy A rugók is legyenek jó állapotban és képesek legyenek az ajtó súlyát megtartani.	
		• Az ajtó könnyen mozog?	• Forduljon a MOTORLINE képzett szakemberhez.	1 • Kapcsolja ki a motort a ellenőrizze a vezérlőpanelét és tesztelje közvetlenül 2 • Ha a motor működik, a a 3 • Ha a motor nem működik, A probléma a vezérlőpanelen van. Távolítsa el és küldje el a 24 V-os akkumulátorhoz csatlakoztatva, hogy MOTORLINE műszaki szolgálatához a meghibásodás (lásd 17. oldal)	
• Motor nyílik, de nem bezáródik	1 • Ellenőrizze, hogy nincs-e akadály az ajtó előtt A fotocellák működnek. Tegye a kezét a a fotocellák elé, és ellenőrizze, hogy a relé hangot ad-e. 3 • Ellenőrizze, hogy az ajtóvezérlő (kulcsválasztó, nyomógomb, videó kaputelefon stb.) beragadt-e és állandó jelet küld-e;	• Az ajtó kinyílt, de nem csukódott be.	• Forduljon a MOTORLINE képzett szakember.	1 • Győződjön meg arról, hogy a kijelző és a A LED-ek csatlakoztatva vannak, és meg kell nézni, hogy van-e áramellátás; 2 • Ellenőrizze, hogy a fotocellák áramellátása rendben van-e. biztosítékot teljesítményét (lásd a 7A oldalt); 3 • Lépjen a kijelző menüjébe, és tiltsa le a vezérlőpanel, a fotocellák és a gyalogos ajtó működnek; 4 • Próbálja meg bezárni;	A) Bezárult: B) Nem csukódott be: 1 • A probléma a egyik rendszerben van. 1 • A Aktiválja a fotocellákat, és ellenőrizze, hogy a a vezérlőpanelen. Ha nem, ellenőrizze a a vezérlőpanelen. Ha bezáródik, a probléma a a -ban van, miközben megmérjük a a gyalogos ajtóban van. Aktiválja a menüből a vezérlőpanelen a motorhoz. és próbálja meg bezárni az ajtót, hogy megbizonyosodjon róla. Ha 24 V van, akkor a és a probléma a motorban van. 2 • Ha nincs áramellátás, a probléma a vezérlőpanelen marad.
		MEGJEGYZÉS • Nyitott ajtó esetén, ha bezárási parancsot ad, és valamilyen akadály van a fotocellák előtt, a LED-ek kétszer villognak. Bezárás közben, ha az erőérzékelő miatt megfordul, egyszer villog.			
• A motor nem teljes a tanfolyam	• A motor feloldása és mozgassa az ajtót kézzel hogy ellenőrizzem a mechanikai ajtót.	• Bármilyen akadályt problémát?	• Forduljon az ajtó technikushoz.	1 • Ellenőrizze az ajtóhoz és az automatizáláshoz kapcsolódó összes mozgási tengelyt és mozgási rendszert (síneket, csigákat, csavarokat, zsanérokat stb.), A rugók is legyenek jó állapotban és képesek legyenek az ajtó súlyát megtartani.	
		• Könnyen nyílik az ajtó?	• Forduljon a MOTORLINE képzett szakemberhez.	1 • Ellenőrizze, hogy az ajtó tesztjei akadályba ütközik, megfordul jól működik; 2 • Változtassa meg a P2 menü erejét amíg a motor el nem mozdítja az ajtót irányváltoztatás nélkül; 3 • Ezt a beállítást úgy kell elvégezni, hogy az ajtó az irányába (következő ábra);  4 • Ha még maximális erővel is amíg a motor el nem mozdítja az ajtót (F9) a probléma továbbra is fennáll, irányváltoztatás nélkül; tesztelje a közvetlenül csatlakoztatott motort egy 24 V-os akkumulátorhoz, hogy megnézzé, van-e az ajtó kinyitásához/bezárásához szükséges erő teljesen; 5 • Módosítsa az erőt a P2 menüben	

11. VEZÉRLŐTÁBLÁK CSATLAKOZÁSAI

ROSSO EVO VEZÉRLŐTÁBLA

